

User manual

MANUEL D'UTILISATION
GEBRUIKSAANWIJZING
GEBRAUCHSANWEISUNG
MANUALE DI ISTRUZIONI
MANUAL DE INSTRUCCIONES
INSTRUKCJA OBSŁUGI
NÁVOD K OBSLUZE

Sagitta Sagitta SI



Obsah

Obsah	1
Předmluva	2
1 Tento výrobek	3
1.1 Možnosti	3
2 Před použitím	4
2.1 Určení použití.....	4
2.2 Obecné bezpečnostní pokyny.....	4
2.3 Symboly na invalidním vozíku.....	4
2.4 Přeprava	5
2.5 Složení a rozložení	5
2.6 Skladování	6
3 Použití invalidního vozíku	7
3.1 Parkovací brzdy	7
3.2 Podpěra sedadla.....	8
3.3 Podpěra opěradla	8
3.4 Přesun pacienta do a z invalidního vozíku.....	8
3.5 Jízda v invalidním vozíku	9
4 Údržba	10
4.1 Body údržby.....	10
4.2 Pokyny pro údržbu	10
4.3 Řešení problémů	11
4.4 Očekávaná životnost.....	11
4.5 Znovupoužití výrobku.....	11
4.6 Konec používání	11
5 Technické údaje	12

Předmluva

Blahopřejeme! Nyní jste vlastníkem invalidního vozíku Vermeiren!

Tento invalidní vozík byl vyroben pečlivými pracovníky s kvalifikací. Navíc byl navržen a vyroben podle vysokých standardů kvality, nad nimiž dohlíží společnost Vermeiren.

Děkujeme za Vaši důvěru ve výrobky společnosti Vermeiren. Tento návod slouží k tomu, aby vám pomáhal s použitím tohoto invalidního vozíku a jeho provozních možností. Řádně si jej přečtěte; pomůže vám seznámit se s provozem, schopnostmi a omezeními tohoto invalidního vozíku.

Máte-li po přečtení tohoto návodu nějaké dotazy, obraťte se bez obav na svého odborného prodejce. Rád vám pomůže.

Důležitá poznámka

Aby byla zajištěna vaše bezpečnost a prodloužena životnost tohoto výrobku, věnujte mu řádnou péči a nechávejte jej pravidelně kontrolovat a opravovat.

Tento návod obsahuje nejnovější verzi produktu. Společnost Vermeiren má právo provádět změny tohoto typu výrobku, aniž by byla povinna upravit nebo nahradit podobné výrobky, které již byly dodány.

Obrázky výrobku slouží pouze k upřesnění pokynů v tomto návodu. Detaily výrobku na obrázcích se mohou od daného výrobku lišit.

Dostupné informace

Nejnovější verzi informací z tohoto návodu vždy naleznete na našich webových stránkách <http://www.vermeiren.com/>. Tyto webové stránky pravidelně navštěvujte pro případné aktualizace.

Osoby se zrakovým postižením si mohou stáhnout elektronickou verzi tohoto návodu, kterou jim může přečíst softwarová aplikace text-to-speech.



Návod k obsluze

Pro uživatele a odborné prodejce



Návod k instalaci

Pro odborné prodejce



Servisní příručka pro invalidní vozíky

Pro odborné prodejce



Prohlášení o shodě (ES)

1 Tento výrobek



1. Zádová opěrka
2. Blatník
3. Hnací kola (zadní kola)
4. Poháněcí obruče
5. Brzdy
6. Řídící kola (přední kola)
7. Sedadlo
8. Základní rám
9. Podnožky
10. Identifikační štítek

1.1 Možnosti

Informace o možnostech získáte u odborného prodejce. Velmi rád vám poradí.

2 Před použitím

2.1 Určení použití

- Indikace a kontraindikace: Tento invalidní vozík může obsluhovat uživatel, který v něm sedí. Jsou-li namontovány tlačné rukojeti, může ho obsluhovat také pečovatel(ka). Invalidní vozík je určen pro starší osoby nebo jedince s potížemi s chůzí nebo s nemožností chůze, jako je ochrnutí, ztráta končetin, vada nebo deformace končetin, ztuhlé nebo poškozené klouby, srdeční selhání a špatný krevní oběh, narušení rovnováhy, kachexie (svalová slabost), ... Tento invalidní vozík NESMÍTE používat bez pomoci asistenta, trpíte-li tělesnou či duševní poruchou, která by mohla vás nebo jiné osoby ohrozit při řízení invalidního vozíku. Z tohoto důvodu se nejprve obraťte na lékaře a zajistěte, aby byl odborný prodejce informován o jeho posudku.
- Tento invalidní vozík je vhodný pro domácí a venkovní použití.
- Tento invalidní vozík je konstruován a vyroben výhradně k přepravě/přemístění jedné (1) osoby o max. hmotnosti 130 kg. Není konstruován pro přepravu zboží či předmětů ani pro jakýkoli jiný účel, než je popsán výše.
- Používejte pouze příslušenství a náhradní díly schválené společností Vermeiren.
- Přečtěte si všechny technické detaily a omezení tohoto invalidního vozíku v kapitole 5.
- Záruka na tento výrobek je založena na běžném použití a údržbě, jak je to popsáno v tomto návodu. V případě poškození výrobku způsobeného nesprávným použitím či absencí údržby tato záruka zanikne.

2.2 Obecné bezpečnostní pokyny

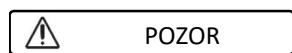

Riziko zranění anebo poškození

Přečtěte si pokyny v tomto návodu a postupujte podle nich.

Při použití mějte na paměti následující obecná upozornění:

- Tento invalidní vozík nepoužívejte, jste-li pod vlivem alkoholu, léků či jiných látek, které by mohly ovlivnit vaše schopnosti jízdy v něm.
- Mějte na paměti, že určité části invalidního vozíku mohou být velmi teplé nebo studené vlivem okolní teploty, slunečního záření či topných těles. Při dotýkání buďte opatrní. Při chladném počasí používejte ochranný oděv. Při jízdě venku je možné používat speciální rukavice, které zlepšují úchop ručních ráfků.
- Tento invalidní vozík žádným způsobem neupravujte.

Berte na vědomí, že vaše invalidní vozík může v závislosti na použitém nastavení ovlivňovat některé typy systémů proti krádeži. To může zapříčinit spuštění alarmu v obchodu.

Jakýkoli závažný incident [dle MDR (EU) 2017/745 §2 (65)], ke kterému došlo v souvislosti s prostředkem, by měl být oznámen výrobcí a příslušnému orgánu členského státu, ve kterém je uživatele/nebo pacient usazen.

2.3 Symboly na invalidním vozíku



Max. hmotnost uživatele v kg



Domácí/venkovní použití



Max. bezpečný sklon ve ° (stupních).



Typové označení

2.4 Přeprava

2.4.1 Přeprava vozidlem jako zavazadlo



VAROVÁNÍ

Riziko zranění



CS

- Invalidní vozík NIKDY nepoužívejte jako sedadlo ve vozidle, viz následující symbol.
 - Dohlédněte na to, aby byl invalidní vozík řádně uchycen, aby se předešlo zranění cestujících při nehodě či náhlém zabrzdění.
 - Pro zabezpečení invalidního vozíku a cestujícího NIKDY nepoužívejte stejný bezpečnostní pás.
1. Demontujte příslušenství.
 2. Bezpečně uložte příslušenství.
 3. Pokud je to možné, složte invalidní vozík a sundejte zadní kola.
 4. Umístěte vozík do zavazadlového prostoru.
 5. Pokud prostor pro cestující a invalidní vozík NENÍ oddělený, upevněte rám vozíku bezpečně k vozidlu. Můžete použít bezpečnostní pásy vozidla.

2.5 Složení a rozložení



POZOR

Riziko zranění

Udržujte prsty mimo pohyblivé části invalidního vozíku.

2.5.1 Rozkládání invalidního vozíku

1. Nasaďte zadní kola.
2. Postavte se za invalidní vozík.
3. Sklopte opěrku zad dozadu.

2.5.2 Skládání invalidního vozíku

1. Sklopte zádovou opěrku.
2. Sundejte zadní kola.

2.5.3 Montáž zadních kol

1. Uchopte zadní kolo a zmáčkněte tlačítko ①.
2. Držte tlačítko stisknuté a nasaďte zadní kolo na osu, dokud se nezastaví.
3. Povolte tlačítko.
4. zkontrolujte bezpečné uchycení kola.

2.5.4 Sejmутí kol

1. Ujistěte se, že jsou brzdy deaktivované.
2. Položte invalidní vozík na bok tam, kde chcete sejmout kolo.
3. Stiskněte tlačítko ① ve středu osy kola.
4. Vytáhněte kolo z rámu.

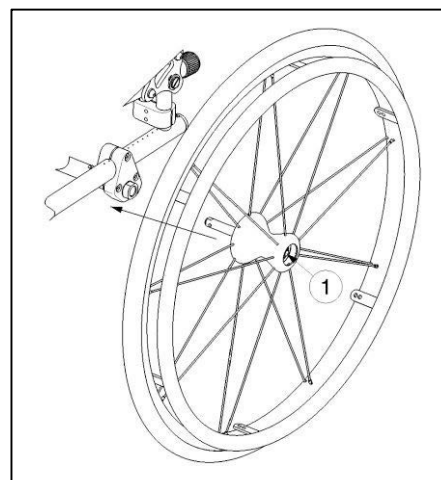

2.5.5 Sklopení zádové opěrky invalidního vozíku



VAROVÁNÍ

Riziko zranění

- Ujistěte se, že jsou bezpečnostní pojistky správně zajištěny.

Zádová opěrky invalidního vozíku lze pro přepravu zcela sklopit k sedadlu.

1. Případně sejměte odnímatelné boční desky.
2. Mírně zatáhněte za popruh zádové opěrky. (1)
3. Bezpečnostní pojistky zádové opěrky se uvolní. (2)
4. Sklopte zádovou opěrku dopředu. (3)

CS

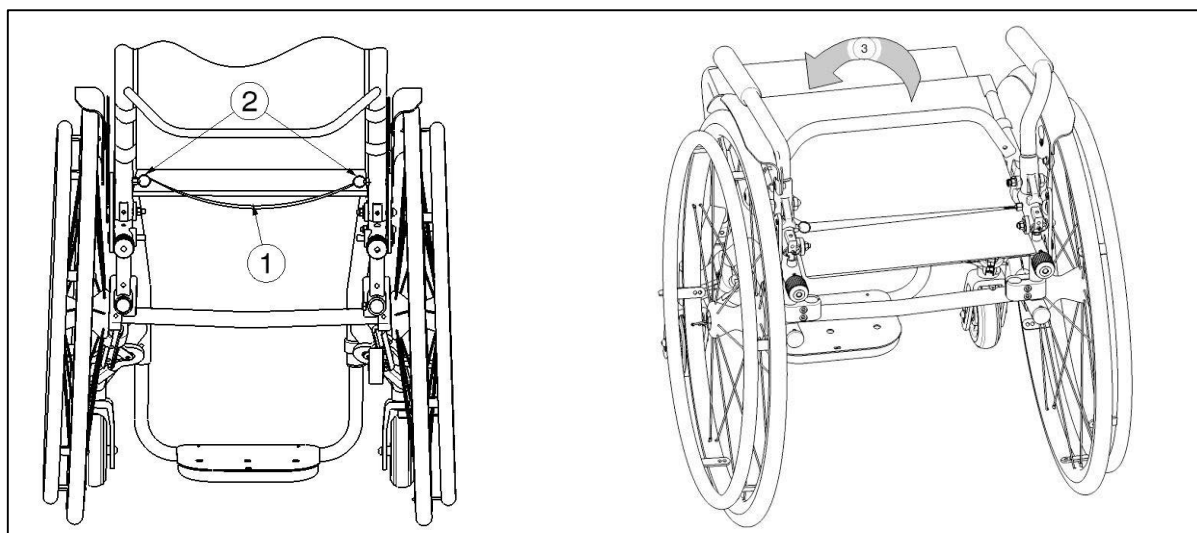

Postup vzpřímení zádové operky:

1. Vytáhněte zádovou opěrku až do zacvaknutí.
2. Ujistěte se, že obě bezpečnostní pojistky (2) zacvaknou do otvoru na nastavovací destičce zádové opěrky.
3. Případně vyměňte odnímatelné boční desky.

2.6 Skladování



Dbejte na to, aby byl invalidní vozík uložen v suchém prostředí, aby na něm nemohly růst plísně a nepoškodilo se čalounění, viz též kapitola 5.

3 Použití invalidního vozíku



VAROVÁNÍ

Riziko zranění

- Nejprve si přečtete předchozí kapitoly a seznamte se se zamýšleným použitím. Invalidní vozík NIKDY nepoužívejte, dokud si nepřečtete a plně neporozumíte všem pokynům.
- V případě pochybností či dotazů bez obav požádejte svého místního odborného prodejce, poskytovatele péče nebo technického poradce, aby vám pomohl.

3.1 Parkovací brzdy



POZOR

Riziko zranění

- Brzy neslouží ke zpomalování pohybu invalidního vozíku. Brzdy používejte pouze pro zabránění před nežádoucím pohybem invalidního vozíku.
- Správnou funkci brzd ovlivňuje opotřebení a znečištění kol (voda, olej, bláto, ...). Před každým použitím zkontrolujte stav kol.
- Brzdy jsou nastavitelné a mohou se opotřebovat. Před každým použitím zkontrolujte stav brzd.
- Před uvolněním brzd se ujistěte, že se invalidní vozík nachází na horizontálním povrchu. Nikdy neuvolňujte obě brzdy současně.

Dvojčinné brzdy



Dvojčinná parkovací brzda může být namontována dvěma způsoby (ve dvou směrech); rozhodnutí je nutno učinit při objednání invalidního vozíku. V závislosti na zvoleném směru je nutné brzdu při brzdění stlačit nebo za ni zatáhnout.

Odbrzdnění brzd (A):

1. Jednou rukou přidržte jeden z ručních ráfků.
1. Stlačte brzdovou páčku (10) DRUHÉHO kola nebo za ni zatáhněte.
2. Zopakujte tento postup u druhého kola a parkovací brzdy.

Zabrzdnění brzd (B):

1. Jednou rukou přidržte jeden z ručních ráfků.
2. Zatáhněte za brzdovou páčku (10) DRUHÉHO kola nebo ji stlačte, dokud neucítíte znatelné blokování.
3. Zopakujte tento postup u druhého kola a parkovací brzdy.

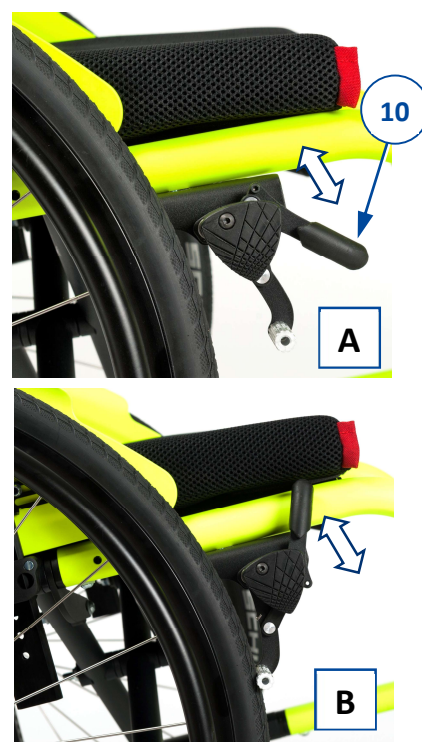

Sportovní brzdy

Sportovní brzdy jsou umístěné pod sedadlem.

Odbrzdnění brzd:

1. Jednou rukou přidržte jeden z ručních ráfků.
2. Zatáhněte za rukojeť brzdy DRUHÉHO kola DOPŘEDU.
3. Zopakujte tento postup u druhého kola a parkovací brzdy.

Zabrzdnění brzd:

1. Jednou rukou přidržte jeden z ručních ráfků.
2. Stlačte rukojeť brzdy DRUHÉHO kola DOZADU, dokud neucítíte znatelné blokování.
3. Zopakujte tento postup u druhého kola a parkovací brzdy.



3.2 Podpěra sedadla

VAROVÁNÍ: Nebezpečí zranění – Ujistěte se, že jsou všechny popruhy zajištěné pomocí suchého zipu.

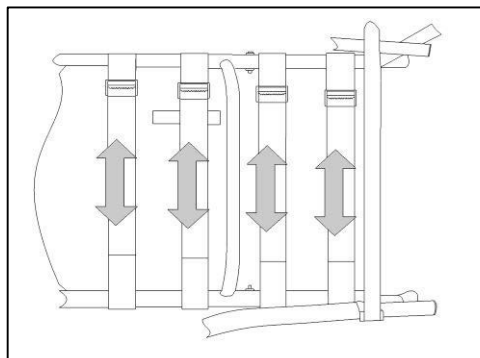

Sedadlo invalidního vozíku má systém zavěšení s nastavitelnými suchými zipy pro nastavení šířky a pružnosti sedadla.

1. Povolte 4 upínací prvky.
2. Přitáhněte příslušný popruh a do požadované polohy.
3. Připevněte jej opět pomocí suchého zipu a rukou je přitlačte k sobě.

3.3 Podpěra opěradla

VAROVÁNÍ: Nebezpečí zranění – ujistěte se, že jsou všechny popruhy zajištěné pomocí suchého zipu.

Zádová opěrka modelu Sagitta lze flexibilně nastavit a záda uživatele mohou být různě podepřena.

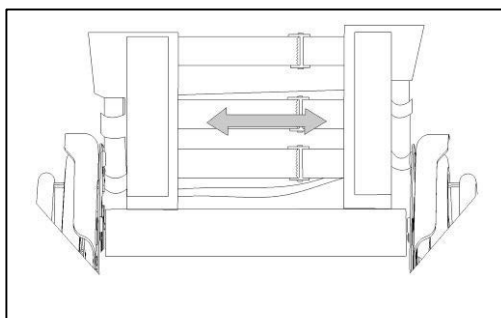

1. Sundejte polštář zádové opěrky, který je připevněn pomocí suchého zipu, nejdříve zatažením nejdříve dozadu a poté dopředu. Nyní vidíte závěsný systém s třemi popruhy, které lze nezávisle nastavit.
2. Uvolněte konce suchého zipu příslušných popruhů.
3. Přitáhněte příslušný popruh do požadované polohy, pnutí individuálních popruhů lze měnit a podle toho nastavit podpěru zádové opěrky.
4. Umístěte opět polštář zádové opěrky od směrem od přední části do zadní části a zajistěte pomocí suchého zipu lehkým přitlačením rukou na polštář zádové opěrky.

3.4 Přesun pacienta do a z invalidního vozíku



POZOR

Riziko zranění

- Pokud nemůžete vykonat bezpečný přesun sami, požádejte někoho o pomoc.
- Nestoupejte na podnožky.

1. Umístěte invalidní vozík co nejbližší k židli, gauči nebo posteli, ze které/na kterou má pacient nasednout.
2. Ověřte, že jsou obě brzdy invalidního vozíku zajištěné.
3. Pokud má invalidní vozík loketní opěrky a přesun probíhá na boku invalidního vozíku, odklopte loketní opěrku na dané straně směrem nahoru.
4. Proveďte přesun na/z invalidního vozíku.

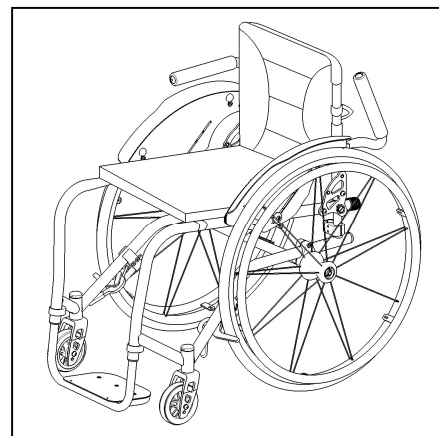

3.4.1 Správná poloha v invalidním vozíku

Doporučení pro komfortní používání invalidního vozíku:

- Dejte svá záda co nejbližší k zádové opěrce.
- Ujistěte se, že máte horní část nohou v horizontální poloze – v případě potřeby upravte délku podnožek (viz instalační manuál).

3.5 Jízda v invalidním vozíku

UPOZORNĚNÍ

Riziko zranění a poškození

- Před každým použitím ověřte, že:
 - parkovací brzdy správně fungují;
 - pneumatiky jsou v dobrém stavu, viz odst. 4.
- Nedopustěte, aby se do drátů výpletu kola zachytily vaše prsty.
- Nepoužívejte ruční ráfky, máte-li mokré ruce.
- Při průjezdu úzkými průchody se chraňte před skřípnutím rukou na ručních ráfcích.
- **NEJEZDĚTE** na svazích, přes překážky, schody nebo obrubníky větší, než je předepsáno v odst. 5.
- Když zastavíte na (mírném) svahu, použijte brzdy.
- Během jízdy dolů ze svahu dbejte na to, aby se všechna čtyři kola dotýkala země.
- Na svazích jezděte co nejpomaleji.
- Při jízdě po veřejných komunikacích zůstávejte vždy na chodníku.
- Dávejte pozor, zda na silnici nejsou díry nebo spáry, které by mohly způsobit skřípnutí kol.
- Vyhýbejte se kamenům a jiným předmětům, které mohou zablokovat kola.
- Při přejíždění překážky dávejte pozor, aby se stupátka nedotkla země.
- Tento invalidní vozík nepoužívejte na eskalátoru.
- Je-li k dispozici bezpečnostní pás, připevněte se.
- Abyste nezranili osoby stojící okolo nebo nepoškodili předměty, myslete vždy na rozsah pohybu stupátka.
- Nemáte-li dostatek zkušeností s jízdou na svém invalidním vozíku, požádejte doprovod o asistenci. Nesahejte rukama na kola a nohy nechte spočívat na stupátku.
- Schody musejí být vždy zvládnuty za asistence dvou osob doprovodu.
- Nikdy nezkoušejte používat schody, které nejsou vhodné pro invalidní vozíky.



3.5.1 Jízda na invalidním vozíku:

1. Odbrzďte brzdy.
2. Uchopte oba ruční ráfky v jejich nejvyšším místě.
3. Nakloňte se dopředu a tlačte ruční ráfky dopředu, dokud se vaše paže nenarovnají.
4. Přemístěte ruce zpět na nejvyšší místo ručních ráfků a opakujte pohyb.

4 Údržba

4.1 Body údržby



UPOZORNĚNÍ

Riziko zranění a poškození

Opravy a výměny smějí provádět pouze vyškolené osoby. Přitom je třeba používat pouze originální náhradní díly společnosti Vermeiren.



Servisní intervaly závisejí na intenzitě a frekvenci používání. Požádejte svého prodejce o společnou dohodu na rozvrhu kontrol/údržby/oprav.

Viz webových stránkách společnosti Vermeiren: www.vermeiren.com.

Před každým použitím

Zkontrolujte následující:

- Všechny části: Přítomné a nepoškozené či neopotřebované.
- Všechny části: Čisté, viz odst. 4.2.2.
- Kola, opěradlo, sedadlo, lýtkové opěrky, područky, stupátka: Dobré zajištění.
- Stav kol/pneumatik, viz § 4.2.1.
- Stav součástí rámu: Žádná deformace, nestabilita, zeslabení nebo uvolněné spoje
- Sedadlo, opěradlo, opěrky rukou, opěrky lýtek a opěrka hlavy (je-li použita): Bez nadměrného opotřebení (např. promáčknutá místa, poškození nebo roztržení).
- Brzdy: Nepoškozené a funkční.

Pro případné opravy či výměny částí se obraťte na svého odborného prodejce.

Ročně nebo častěji

Tento invalidní vozík nechte u odborného prodejce ke kontrole a provedení servisu alespoň jednou ročně nebo častěji. Minimální četnost údržby závisí na používání, a proto by měla být společně dohodnuta s vaším odborným prodejcem.

4.2 Pokyny pro údržbu

4.2.1 Kola a pneumatiky



Správná funkce brzd závisí na stavu pneumatik a může se měnit kvůli opotřebení a znečištění (voda, olej, bláto atd.).

Udržujte kola bez drátů, vlasů, písku a vláken.

Zkontrolujte vzorek na pneumatikách. Je-li hloubka dezénu menší než 1 mm, musí být pneumatiky vyměněny. Obraťte se v této věci na svého odborného prodejce.

Nahustěte každou pneumatiku na správný tlak (viz vyznačení tlaku na pneumatikách).

4.2.2 Čištění

UPOZORNĚNÍ

Riziko poškození vlhkostí

- K čištění invalidního vozíku nikdy nepoužívejte hadici ani vysokotlaký čistič.

Otřete všechny pevné části invalidního vozíku vlhkým (nikoli mokrým) hadříkem. V případě potřeby použijte jemné mýdlo vhodné na laky a syntetické barvy.

Čalounění lze vyčistit vlažnou vodou a jemným mýdlem. K čištění nepoužívejte abrazivní čisticí prostředky.

4.2.3 Dezinfekce

UPOZORNĚNÍ

Riziko poškození

- Dezinfekci mohou provádět pouze kvalifikované osoby. Poradte se se svým prodejcem.

4.3 Řešení problémů

I když tento invalidní vozík používáte správně, může se vyskytnout technický problém. V takovém případě se obraťte na svého místního odborného prodejce.

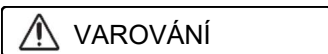
**VAROVÁNÍ****Riziko zranění a poškození invalidního vozíku**

- NIKDY sami nezkoušejte vyřešit problém opravou tohoto invalidního vozíku.

Následující příznaky mohou znamenat vážný problém. Proto se obraťte na svého odborného prodejce vždy, když zaznamenáte některou z následujících odchylek:

- divný zvuk;
- nerovnoměrné opotřebení dezénu na jedné z pneumatik;
- trhavé pohyby;
- invalidní vozík se naklání na jednu stranu;
- poškozené či rozbité sestavy kol.

CS

4.4 Očekávaná životnost

Průměrná životnost tohoto invalidního vozíku je 5 let. V závislosti na četnosti použití, jízdních podmínkách a údržbě se životnost tohoto invalidního vozíku prodlouží nebo zkrátí.

4.5 Znovupoužití výrobku

Před každým dalším použitím nechte invalidní vozík dezinfikovat, zkontrolovat a provést servis podle pokynů v odst. 4.1 a odst.4.2.

4.6 Konec používání

Po skončení životnosti musí být invalidní vozík zlikvidován podle místní legislativy pro životní prostředí. Nejlepším způsobem likvidace je rozebrání invalidního vozíku pro usnadnění přepravy recyklovatelných součástí.

5 Technické údaje

Technické údaje níže jsou platné pro invalidní vozík ve standardním nastavení. Pokud se používají podnožky/loketní opěrky nebo další příslušenství, tabulkové hodnoty se změň.

Značka	Vermeiren
Typ	Manuální invalidní vozík
Model	Sagitta
Maximální hmotnost uživatele	100 kg

Popis	Rozměry					
Účinná šířka sedadla	360 mm	380 mm	400 mm	420 mm	440 mm	460 mm
Celková šířka (závisí na šířce sedadla, úhel zadních kol 0°)	550 mm	570 mm	590 mm	610 mm	630 mm	650 mm
Celková šířka (závisí na šířce sedadla, úhel zadních kol 2°)	570 mm	590 mm	610 mm	630 mm	650 mm	670 mm
Celková šířka (závisí na šířce sedadla, úhel zadních kol 4°)	605 mm	625 mm	645 mm	665 mm	685 mm	705 mm
Celková šířka (závisí na šířce sedadla, úhel zadních kol 6°)	645 mm	665 mm	685 mm	705 mm	725 mm	745 mm
Celková šířka (závisí na šířce sedadla, úhel zadních kol 8°)	680 mm	700 mm	720 mm	740 mm	760 mm	780 mm
Popis	Rozměry min.			Rozměry max.		
Celková délka s podnožkami	755 mm			855 mm		
Délka v demontovaném stavu (demontovaná kola)	580 mm			680 mm		
Šířka v demontovaném stavu (demontovaná kola)	430 mm			530 mm		
Výška při složení	580 mm					
Celková hmotnost	11,7 kg					
Hmotnost nejtěžší části (bez polštáře sedadla a zad, bez kol)	± 7,05 kg					
Statická stabilita z kopce	14°					
Statická stabilita do kopce	6°					
Statická boční stabilita	7°					
Překonávání překážek	40 mm					
Úhel roviny sedadla	7°					
Účinná hloubka sedadla	330 mm			420 mm		
Výška povrchu sedadla na předním okraji	s polštářem: 470 mm bez polštáře: 430 mm			s polštářem: 520 mm bez polštáře: 480 mm		
Úhel zádové opěrky	-7°			7°		
Výška zádové opěrky	230 mm			430 mm		
Vzdálenost mezi podnožkami a sedadlem	420 mm			480 mm		
Úhel mezi sedadlem a podnožkami	-3°					
Vzdálenost mezi blatníkem a sedadlem	90 mm					
Přední poloha konstrukce blatníků	Neuplatňuje se					
Průměr poháněcí obruče	535 mm					
Horizontální poloha osy kol (odchylka)	40 mm			150 mm		

Minimální poloměr zatáčení	1000 mm			1200 mm		
Zadní kolečka	22" x 1 3/8-Alu			24" x 1 1/8-Alu		
Tlak pneumatik, zadní (hnací) kola	6 - 10 bar (65 - 145 psi)					
Úhel zadních kol	0°	2°	4°	6°	8°	
Řídicí kola	3"		4"		5"	
Tlak pneumatik, řídicí kola	Neuplatňuje se					
Teplota při skladování a používání	+ 5 °C			+ 41 °C		
Vlhkost při skladování a používání	30%			70%		
Právo na technické změny vyhrazeno. Tolerované odchylky ± 15 mm / 1,5 kg / 1,5°						

Tabulka 1: Technické údaje Sagitta

Značka	Vermeiren
Typ	Manuální invalidní vozík
Model	Sagitta SI
Maximální hmotnost uživatele	100 kg

Popis	Rozměry					
Účinná šířka sedadla	360 mm	380 mm	400 mm	420 mm	440 mm	460 mm
Celková šířka (závisí na šířce sedadla, úhel zadních kol 0°)	550 mm	570 mm	590 mm	610 mm	630 mm	650 mm
Celková šířka (závisí na šířce sedadla, úhel zadních kol 2°)	570 mm	590 mm	610 mm	630 mm	650 mm	670 mm
Celková šířka (závisí na šířce sedadla, úhel zadních kol 4°)	605 mm	625 mm	645 mm	665 mm	685 mm	705 mm
Celková šířka (závisí na šířce sedadla, úhel zadních kol 6°)	645 mm	665 mm	685 mm	705 mm	725 mm	745 mm
Celková šířka (závisí na šířce sedadla, úhel zadních kol 8°)	680 mm	700 mm	720 mm	740 mm	760 mm	780 mm
Popis	Rozměry min.			Rozměry max.		
Celková délka s podnožkami	755 mm			855 mm		
Délka v demontovaném stavu (demontovaná kola)	580 mm			680 mm		
Šířka v demontovaném stavu (demontovaná kola)	430 mm			530 mm		
Výška při složení	580 mm					
Celková hmotnost	11,7 kg					
Hmotnost nejtěžší části (bez polštáře sedadla a zad, bez kol)	± 7,05 kg					
Statická stabilita z kopce	14°					
Statická stabilita do kopce	0°					
Statická boční stabilita	7°					
Překonávání překážek	40 mm					
Úhel roviny sedadla	0°			10°		
Účinná hloubka sedadla	330 mm			420 mm		

Výška povrchu sedadla na předním okraji	s polštářem: 470 mm bez polštáře: 430 mm	s polštářem: 520 mm bez polštáře: 480 mm			
Úhel zádové opěrky	-7°	7°			
Výška zádové opěrky	230 mm	430 mm			
Vzdálenost mezi podnožkami a sedadlem	420 mm	480 mm			
Úhel mezi sedadlem a podnožkami	-6°	4°			
Vzdálenost mezi blatníkem a sedadlem	90 mm				
Přední poloha konstrukce blatníků	Neuplatňuje se				
Průměr poháněcí obruče	535 mm				
Horizontální poloha osy kol (odchylka)	40 mm	150 mm			
Minimální poloměr zatáčení	1000 mm	1200 mm			
Zadní kolečka	22" x 1 3/8-Alu	24" x 1 1/8-Alu			
Tlak pneumatik, zadní (hnací) kola	6 - 10 bar (65 - 145 psi)				
Úhel zadních kol	0°	2°	4°	6°	8°
Řídicí kola	3"	4"	5"		
Tlak pneumatik, řídicí kola	Neuplatňuje se				
Teplota při skladování a používání	+ 5 °C		+ 41 °C		
Vlhkost při skladování a používání	30%		70%		
Právo na technické změny vyhrazeno. Tolerované odchylky ± 15 mm / 1,5 kg / 1,5°					

Tabulka 2: Technické údaje Sagitta SI



Service registration form

This product (name):

was inspected (I), serviced (S), repaired (R) or disinfected (D):

By (stamp): Kind of work: I / S / R / D Date:	By (stamp): Kind of work: I / S / R / D Date:	By (stamp): Kind of work: I / S / R / D Date:
By (stamp): Kind of work: I / S / R / D Date:	By (stamp): Kind of work: I / S / R / D Date:	By (stamp): Kind of work: I / S / R / D Date:
By (stamp): Kind of work: I / S / R / D Date:	By (stamp): Kind of work: I / S / R / D Date:	By (stamp): Kind of work: I / S / R / D Date:
By (stamp): Kind of work: I / S / R / D Date:	By (stamp): Kind of work: I / S / R / D Date:	By (stamp): Kind of work: I / S / R / D Date:
By (stamp): Kind of work: I / S / R / D Date:	By (stamp): Kind of work: I / S / R / D Date:	By (stamp): Kind of work: I / S / R / D Date:



Vermeiren GROUP
Vermeirenplein 1 / 15
2920 Kalmthout
BE

website: www.vermeiren.com

Pokyny pro specializovaného prodejce

Tento návod k obsluze je součástí dodávky a musí být součástí každého prodaného produktu.

Verze: D, 2024-02

Basic UDI: 5415174 122106Sagitta JD
5415174 122106Sagitta SI QS

Všechna práva vyhrazena, včetně překladu.